

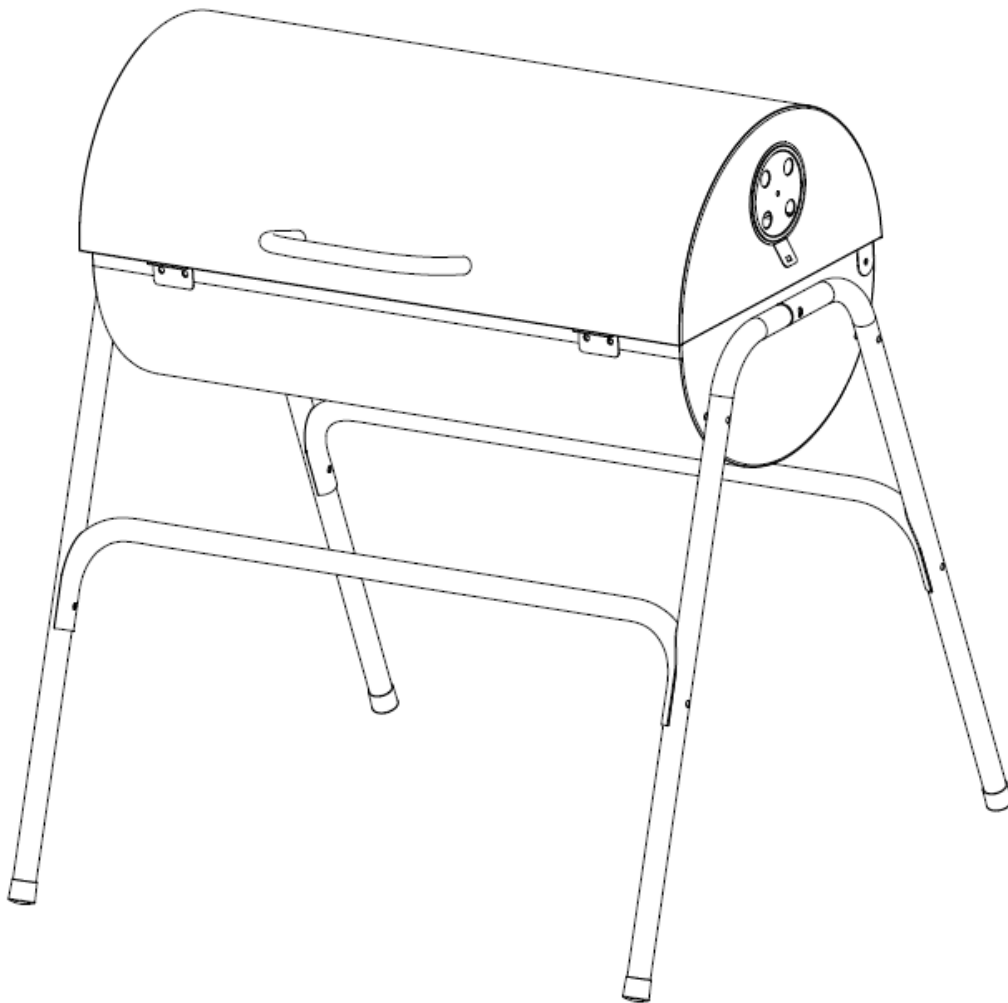

Holzkohlengrill Ölfass – OL2404

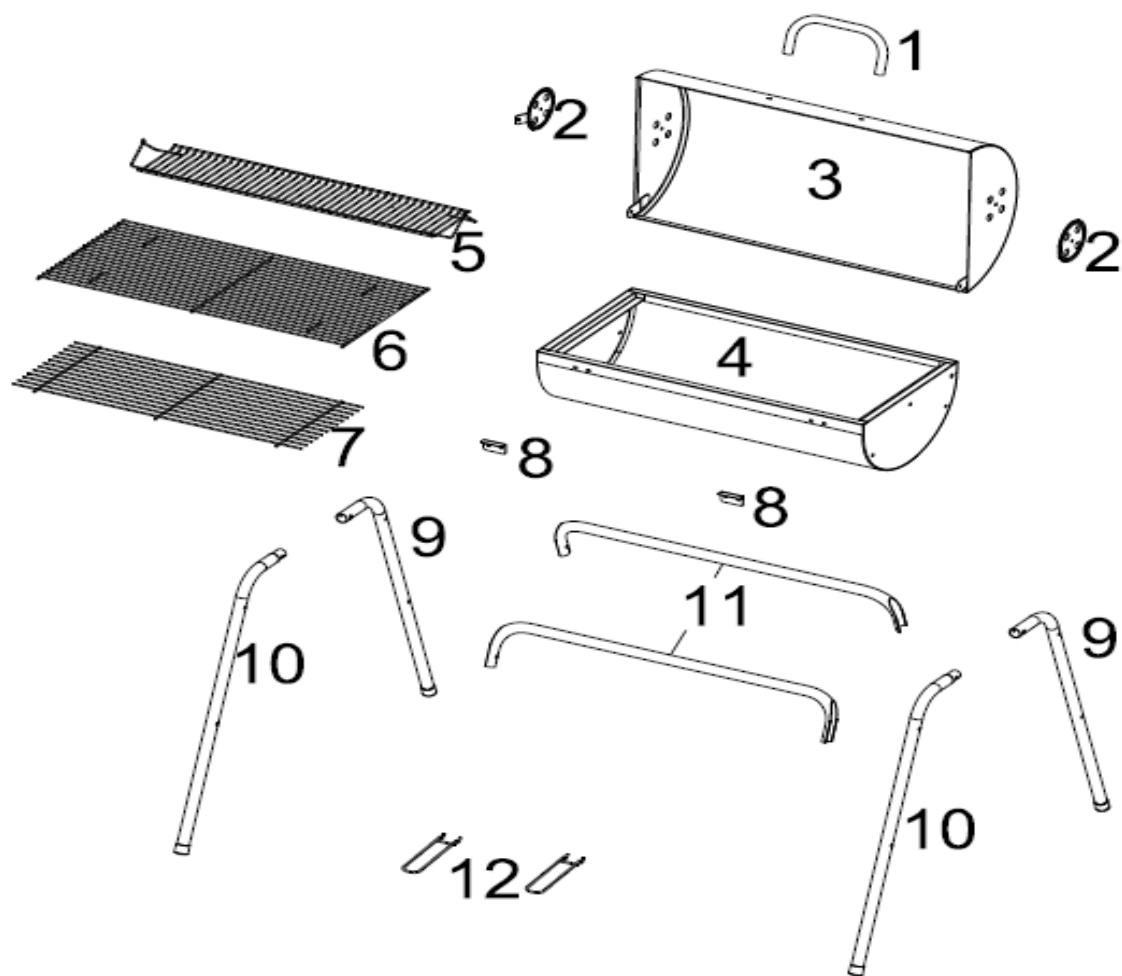











Montageanleitung



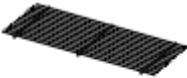





Gelieferte Teile

Bitte vergleichen Sie vor der Montage die gelieferten Teile mit der untenstehenden Liste. Machen Sie sich mit allen Teilen vertraut und überprüfen Sie bitte, ob alle Löcher richtig durchgebohrt sind. Sollte ein Loch mit Farbe überzogen sein, beseitigen Sie die Verstopfung bitte mit einem Schraubenzieher.

1	Deckel-Handgriff		1
2	Entlüftungsventil		2
3	Deckel		1
4	Brennkammer		1
5	Warmhalte-Ablage		1
6	Grillrost		1
7	Kohlerost		1
8	Deckelhalterung		2
9	Hinteres Bein		2
10	Vorderes Bein		2
11	Querstange		2
12	Griff für den Grillrost		2

Schrauben und Muttern

A	Schraube M6 x 20		2
B	Schraube M6 x 10		12
C	Schraube M6 x 35		12
D	Mutter M6		26
E	Unterlegscheibe Ø6		26

Es wird ein Schraubenzieher (nicht im Lieferumfang enthalten) für die Montage des Grills benötigt.

Bitte entfernen Sie vorsichtig die Verpackungsfolien und bewahren Sie sie außer Reichweite von Kindern auf.

Lesen Sie bitte unsere Sicherheitshinweise, bevor Sie Ihren Grill zum ersten Mal benutzen.

Bitte lesen Sie sich die Montageanleitung sorgfältig durch und heben Sie die Außenverpackung auf, damit Sie sich die Bilder des zusammengebauten Grills ansehen können.

Bitte lesen Sie sich zuerst die Montageanleitung sorgfältig durch. Schaffen Sie sich eine saubere Arbeitsfläche, auf der Sie Ihren Grill zusammenbauen können.

Montage

Bitte beziehen Sie sich bei der Montage auf die Teileliste und die Zeichnungen. Beim Zusammenbau müssen viele große Teile montiert werden. Daher ist es ratsam, die Montage mit zwei Personen durchzuführen.

1.
 - A Befestigen Sie das hintere Bein (9) an der Querstange (11) ((C) Schraube 2 Stück / Unterlegscheibe 2 Stück/ Mutter 2 Stück).
 - B Befestigen Sie das vordere Bein (10) an der anderen Querstange (11) ((C)Schraube 2 Stück/ Unterlegscheibe 2 Stück/ Mutter 2 Stück).
 - C Schieben Sie das mit der Querstange verbundene vordere Bein in das mit der anderen Querstange verbundene hintere Bein ein.

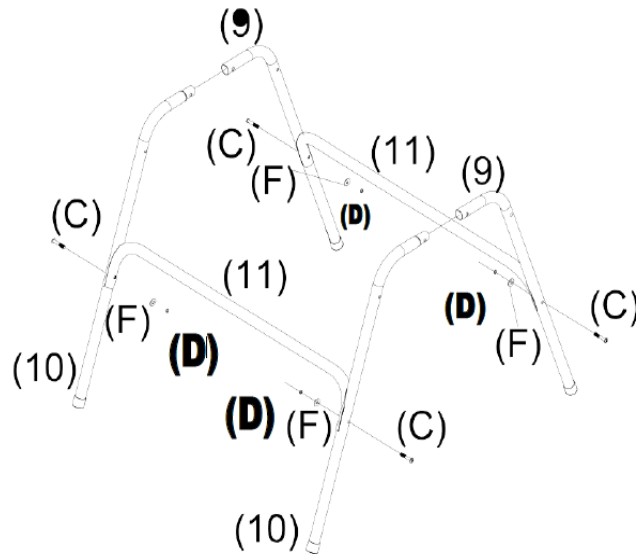

2.

Befestigen Sie die Deckelhalterung (8) an der Brennkammer (4) ((B)Schraube 4 Stück/ (F) Unterlegscheibe 4 Stück/ (D)Mutter M6 4 Stück).

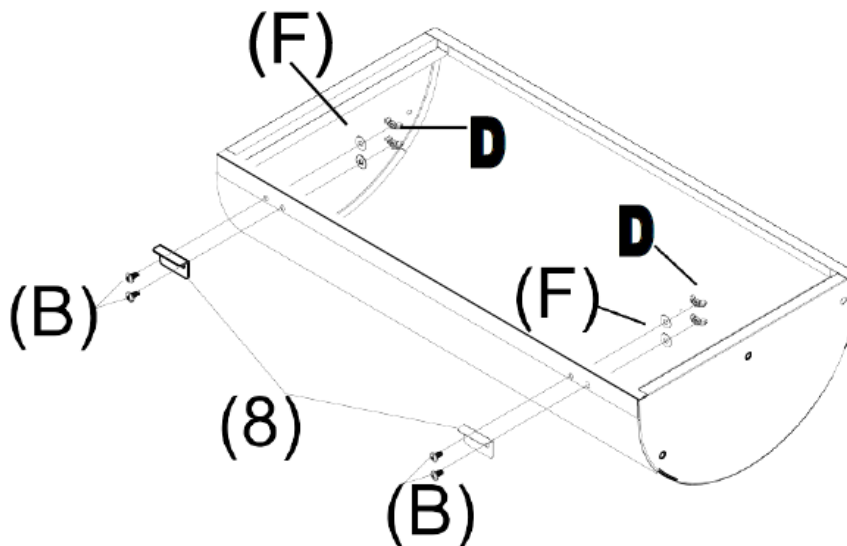

3.

Befestigen Sie die mit der Querstange verbundenen Vorder- und Hinterbeine an der Brennkammer (4) ((C) Schraube 6 Stück/ (F) Unterlegscheibe 6 Stück/ (D) Mutter M6 6 Stück).

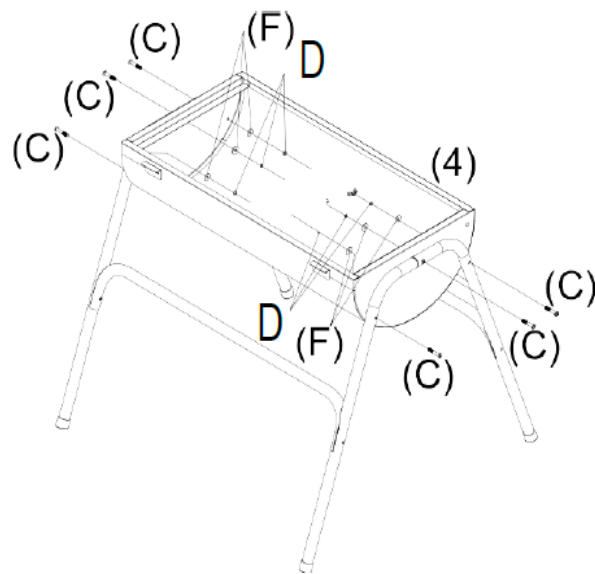

4.

Befestigen Sie den Deckelhandgriff (1) am Deckel (3) ((A) Schraube 2 Stück/ (F) Unterlegscheibe 2 Stück).

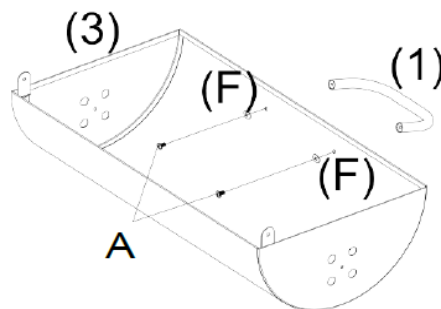

5.

Befestigen Sie den Deckel an der Brennkammer ((B) Schraube 8 Stück/ Unterlegscheibe 8 Stück/ Mutter M6 8 Stück).

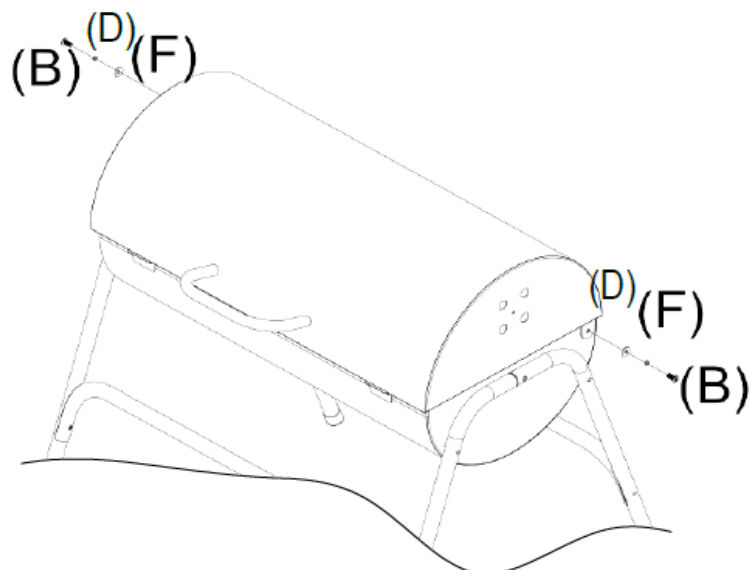

6.

- A Legen Sie den Feuerrost (7) in die Brennkammer.
- B Legen Sie den Grillrost (6) in die Brennkammer.

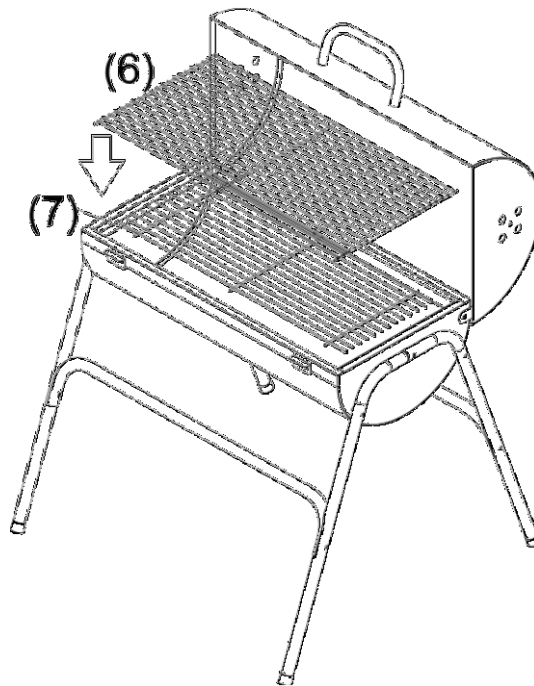

7.

- A Beziehen Sie sich auf die Zeichnungen a, b und c, um das Entlüftungsventil (2) zuerst an der rechten Deckelseite zu befestigen ((C) Schraube 1 Stück/ (D) Mutter 1 Stück)
 - a: Sichern Sie die Schraube zuerst mit einer Mutter an der rechten Seite.
 - b: Vergewissern Sie sich, dass sich das Loch zum Befestigen der Warmhalteablage am Ende der Schraube befindet.
 - c: Stecken Sie die Schraube durch das Loch.
- B Beziehen Sie sich auf die Zeichnungen d, e und f, um das Entlüftungsventil (2) an der linken Deckelseite zu befestigen ((C) Schraube 1 Stück/(D) Mutter 1 Stück)
 - d: Sichern Sie die Schraube an der linken Seite mit einer Mutter, aber ziehen Sie sie nicht ganz an.
 - e: Vergewissern Sie sich, dass sich das Loch zum Befestigen der Warmhalteablage am Ende der Schraube befindet.
 - f: Ziehen Sie die Muttern fest an.

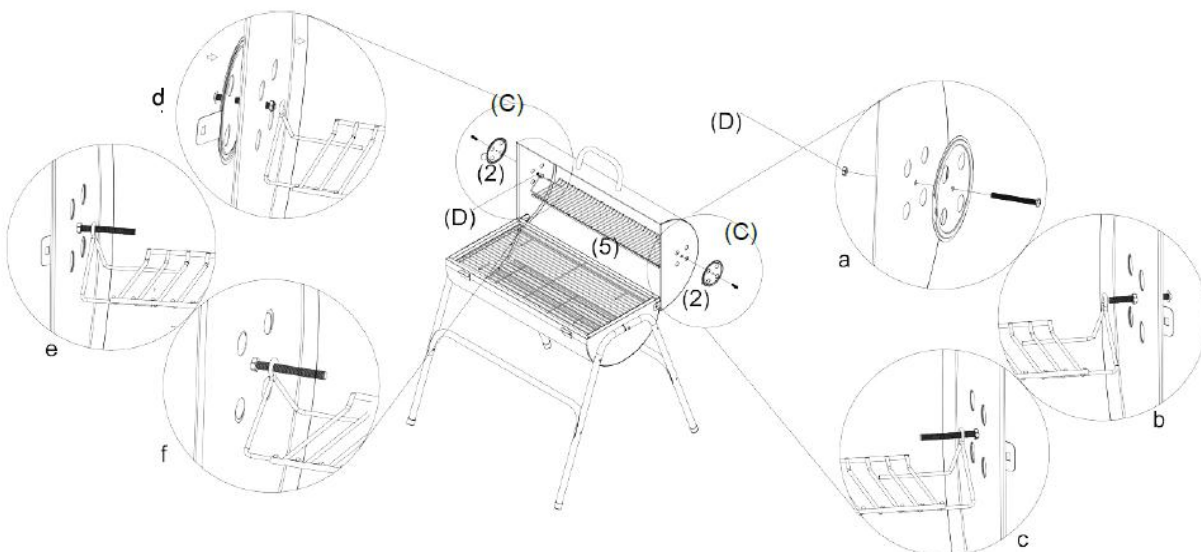

Gebrauchsanleitung

Wichtig: Lesen Sie sich bitte alle Montageanleitungen und Sicherheitsbestimmungen durch, bevor Sie Ihren Grill benutzen und bewahren Sie sie an einem sicheren Ort auf.

1. Vergewissern Sie sich, dass die Montage korrekt ausgeführt wurde.
2. Stellen Sie den Grill auf eine ebene Fläche und nicht in die Nähe von Objekten, die Feuer fangen könnten.
3. Benutzen Sie Holzkohle und einen geeigneten Anzünder.
4. Fassen Sie das Belüftungsventil nicht direkt mit der Hand an, wenn der Grill heiß ist. Benutzen Sie den Griff für den Grillrost (12), um die Luftzufuhr zu regulieren (siehe Zeichnung).

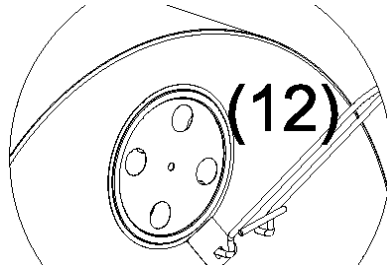

5. Wenn Sie Holzkohle hinzufügen möchten, heben Sie den Grillrost mithilfe der Griffe erst hoch.

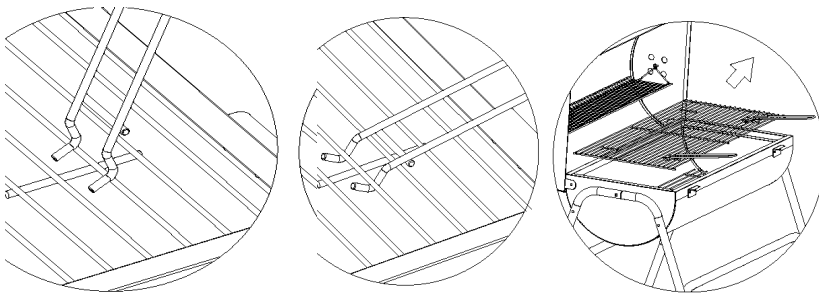

Vorsichtsmaßnahmen

1. Fassen Sie nie Metallteile an, die heiß sein könnten.
2. **Vorsicht!** Benutzen Sie nie Benzin oder Spiritus zum Anzünden Ihres Grills! Benutzen Sie nur trockene oder spezielle Grill-Flüssiganzünder.
3. **Warnung!** Benutzen Sie Ihren Grill nur im Freien. Es entstehen beim Grillen in geschlossenen Räumen gesundheitsschädliche Brandgase.
4. Dieser Grill wird während des Benutzens sehr heiß. Bitte bewegen Sie ihn nicht, während er benutzt wird.
5. Fassen Sie nie die heiße Holzkohle an.
6. **Warnung!** Halten Sie Kinder und Haustiere vom Grill fern.
7. Versuchen Sie nicht den Grill anzuzünden, wenn Sie Brennflüssigkeit an Ihrer Kleidung haben sollten.
8. Halten Sie einen Feuerlöscher oder eine Löschdecke für den Notfall bereit.

Zu Ihrer Sicherheit beim Grillen

1. Stellen Sie Ihren Grill immer auf eine ebene hitzebeständige Fläche und nicht in die Nähe von Holzzäunen, überhängenden Bäumen oder leicht entzündlichen Materialien.
2. Der Grill muss immer von einem verantwortungsbewussten Erwachsenen überwacht werden. Kinder und Haustiere sollten vom Grill ferngehalten werden, wenn der Grill heiß ist.
3. Benutzen Sie zum Anzünden nie Spiritus, Paraffin, Benzin, Methylalkohol, Feuerzeugbenzin oder andere Lösungsmittel. Es dürfen nur spezielle Feueranzünder benutzt werden. Wenn die Holzkohle angezündet ist, fügen Sie bitte keine weiteren Anzünder hinzu.
4. Bewegen Sie den Grill nie nach dem Anzünden, denn er wird sehr heiß.
5. Lassen Sie den angezündeten Grill nie unbewacht, nicht einmal für ein paar Minuten.
6. Nach dem Anzünden sollte die Holzkohle mindestens 30 Minuten rot glühen, bevor Sie mit dem Grillen beginnen.
7. Fangen Sie nicht mit dem Grillen an, bis die Holzkohle mit grauer Asche überzogen ist.
8. Die meisten Metallteile des Grills werden beim Kochen sehr heiß. Wir empfehlen die Benutzung von Grillhandschuhen, wenn Sie am Grill beschäftigt sind.
9. Flammen können aufflackern, wenn heißes Fett auf die Holzkohle tropft. Halten Sie eine Sprühflasche mit Wasser bereit, um die Flammen zu löschen. Dann wird auch Ihr Essen nicht verbrennen.
10. Wenn Sie mit dem Grillen fertig sind, sprühen Sie etwas Wasser auf die glühende Holzkohle oder bedecken Sie sie mit Sand.
11. Vergewissern Sie sich, dass die Holzkohle kalt ist, bevor Sie den Grill entleeren und reinigen.
12. Schützen Sie die Metallteile Ihres Grills vor den Elementen und bewahren Sie ihn in einer Garage oder einem Schuppen auf.

Nützliche Tipps

1. Um das Reinigen des Grills zu erleichtern, legen Sie Aluminiumfolie mit der glänzenden Seite nach oben in die Brennkammer. Halten Sie die Belüftungslöcher frei, indem Sie Löcher in die Folie stechen.
2. Holzkohle gibt es in großen Stücken oder als Presskohle. Normalerweise sind die großen Stücke besser geeignet für Fleisch, das schnell gegart werden kann, wie Würstchen und Burger, während Presskohle sich besser für größere Stücke Fleisch eignet, da sie länger und heißer brennt.
3. Es empfiehlt sich nicht, die gesamte Brennkammer mit Holzkohle zu füllen, denn der Grill kann so heiß werden, dass nicht mehr erfolgreich gekocht werden kann.
4. Wenn die Flammen während des Grillens aufflackern, besprühen Sie sie mit etwas Wasser.
5. Gießen Sie nie kaltes Wasser direkt auf die Holzkohle, wenn Sie mit dem Grillen fertig sind. Dies kann den Grill beschädigen. Benutzen Sie Sand oder besprühen Sie die Holzkohle mit Wasser.
6. Zur Reinigung des Grills weichen Sie den Grillrost, die Grillzange usw. so schnell wie möglich in heißem Wasser mit Geschirrspülmittel ein. Trocknen Sie die Teile gut ab und lagern Sie sie an einem trockenen Ort. Lassen Sie Ihren Grill nicht ohne Abdeckung im Freien stehen.

Warnung:

1. Dieser Grill ist nur für den Gebrauch im Freien geeignet.
2. Stellen Sie ihn auf eine feste Ebene und nicht in die Nähe von Zäunen, Büschen, Bäumen oder Schuppen.
3. Der Grill kann sehr heiß werden. Bitte Kinder und Haustiere vom Grill fernhalten.
4. Bewegen Sie den Grill nicht während Sie grillen oder solange er noch heiß ist.
5. Benutzen Sie Grillhandschuhe, wenn Sie den heißen Grill anfassen müssen.
6. Lassen Sie den Grill nie unbeaufsichtigt.

Kundendienst
kontakt@brunnen-und-mehr.de
Tel: 0421 5371 436